

## Bestimmungsgemäßer Gebrauch

Das ComTerminal Flamenco ist vorgesehen zum Anschluss an einen Gruppenbus OSYnet einer Rufanlage der Flamenco Systemfamilie. Das ComTerminal steuert und überwacht alle Raumfunktionen gemäß DIN VDE 0834. An das ComTerminal Flamenco wird der Zimmerbus RAN angeschlossen.

Tabelle 1. Produkte

77 0510 00	ComTerminal Flamenco
77 0530 00	ComTerminal-F Flamenco

## Sicherheitshinweise

- HINWEIS**  
Die vollständige Installation des Systems ist im Technischen Handbuch beschrieben.
- ACHTUNG**  
Die Leiterplatten sind mit elektrostatisch gefährdeten Bauteilen bestückt. Vermeiden Sie deshalb eine direkte Berührung.
- ACHTUNG**  
Glas – Zerbrechlich! Die Bedienfront des ComTerminals 77 0510 00 besteht aus Glas.

## Produktbeschreibung

Die rote Ruftaste dient zum Auslösen von Rufen. Die Ruftaste leuchtet schwach zum Finden der Taste im Dunkeln. Sie leuchtet hell, sobald ein Ruf ausgelöst wird.

Die blaue Alarmtaste ist nur bei eingeschalteter Anwesenheit aktiv. Sie dient zum Auslösen von Alarmen. Die blaue Alarmtaste leuchtet schwach zum Finden der Taste im Dunkeln. Sie leuchtet hell, sobald ein Alarm ausgelöst wird.

Die grüne Anwesenheitstaste dient zum Ein- und Ausschalten der Anwesenheit von Personal 1. Die gelbe Anwesenheitstaste dient zum Ein- und Ausschalten der Anwesenheit von Personal 2. Die Anwesenheitstaste leuchtet, wenn die jeweilige Anwesenheit eingeschaltet ist.

Die vier Funktionstasten, Mikrofon und zwei Lautsprecher dienen bei eingeschalteter Anwesenheit zum Abfragen von nachgesendeten Rufen aus anderen Zimmern.

Abbildung 1. Geräteansicht

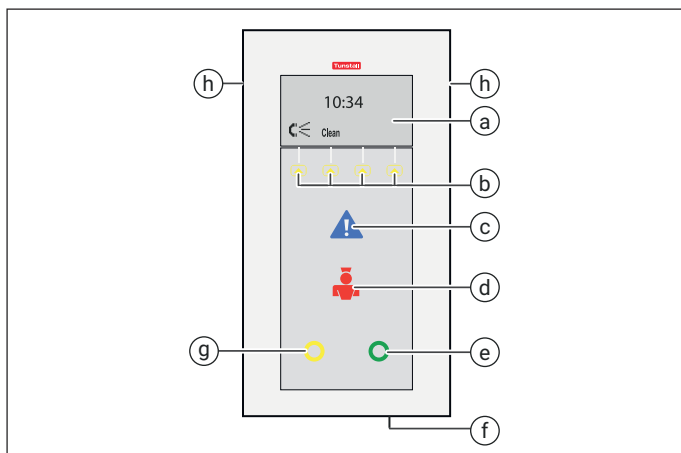

- [a] Display
- [b] Funktionstasten
- [c] Alarmtaste (blau)
- [d] Ruftaste (rot)
- [e] Anwesenheitstaste (grün) für Personal 1
- [f] Mikrofon
- [g] Anwesenheitstaste (gelb) für Personal 2
- [h] Lautsprecher

## Montage/Demontage

Abbildung 2. Montage/Demontage

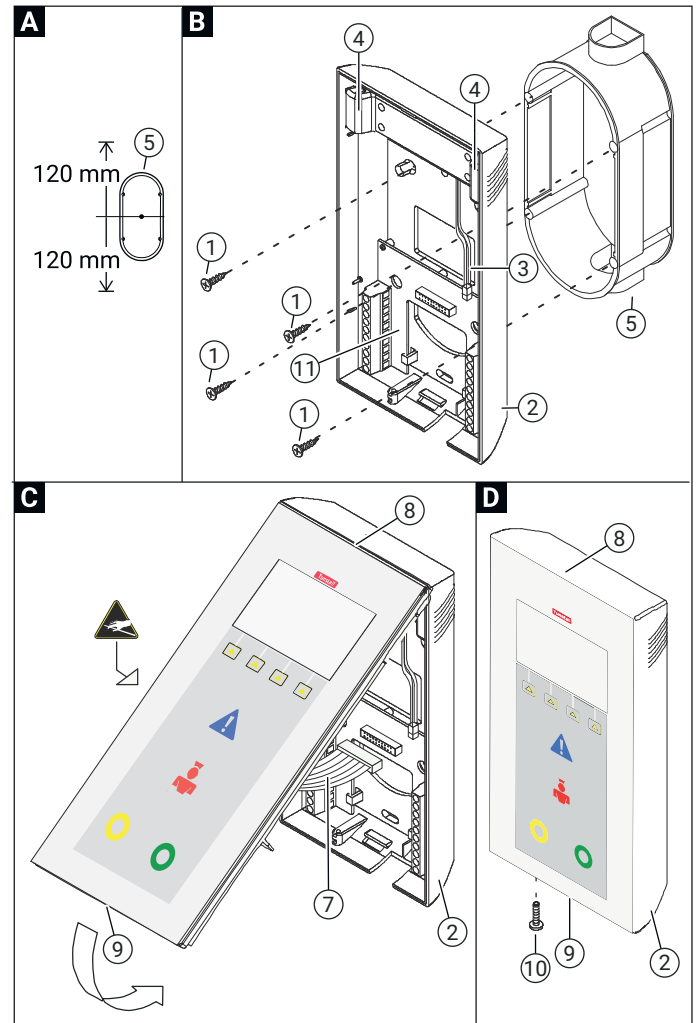

- [1] a. Vier Schrauben der Einbaudose
- [2] Terminal-Rückwand
- [3] Anschlussleitungen zu den zwei Lautsprechern
- [4] Zwei Lautsprecher
- [5] a. Einbaudose
- [6] Terminal-Frontteil
- [7] Flachkabel
- [8] Scharnier
- [9] Rastnase
- [10] Sicherungsschraube (M3, 10 x 3 mm, Kreuzschlitz PZ)
- [11] Anschlussfeld

a. Nicht im Lieferumfang enthalten, separat bestellen.

### Einbaudose setzen

Beim Setzen der Einbaudose den Platzbedarf des ComTerminals beachten. Vom Mittelpunkt der Dose muss nach oben und unten ein Platzbedarf von mindestens 120 mm vorgesehen werden, siehe Abbildung 2 A.

### Montage der Terminal-Rückwand

Wandmontage auf zweiteilige Einbaudose, siehe Abbildung 2 B.

1. Anschlussleitungen durch den Ausbruch in der Terminal-Rückwand führen.
2. Terminal-Rückwand mit den Schrauben der Einbaudose auf der Einbaudose festschrauben.
3. Die Anschlussleitungen am Anschlussfeld der Terminal-Rückwand anschließen gemäß Abschnitt : „Anschließen am Anschlussfeld“ (Seite 2).

**HINWEIS!** Wenn die Montage auf einer Einbaudose nicht möglich ist, kann das ComTerminal mit Schrauben und Dübeln an der Wand befestigt werden.

tigt werden, wobei dieselben Bohrungen in der Terminal-Rückwand benutzt werden. Schrauben und Dübel nicht im Lieferumfang des Com-Terminals.

## Montage des Terminal-Frontteils

Siehe Abbildung 2 C.

1. Flachkabel des Terminal-Frontteils in die zugehörige Buchse auf der Terminal-Rückwand stecken.
2. Terminal-Frontteil oben auf die Terminal-Rückwand aufsetzen, so dass ein Scharnier entsteht.
3. Das Terminal-Frontteil mit leichtem Druck (Glasbruchgefahr bei ComTerminal 77 0510 00!) auf die Terminal-Rückwand herunterdrücken, bis die Rastnase einrastet. Darauf achten, dass das Flachkabel nicht eingeklemmt wird.
4. Zur Sicherung kann die Sicherungsschraube unten in die Bohrung unterhalb der gelben Taste eingedreht werden.

Abschließend muss das ComTerminal konfiguriert werden, siehe Abschnitt : „Konfiguration“ (Seite 3).

## Demontage

Siehe Abbildung 2 D.

1. Falls eine Sicherungsschraube unten am ComTerminal eingedreht ist, die Schraube lösen.
2. Mit einem Schlitzschraubendreher die Rastnase vorsichtig nach oben drücken, bis sich das Terminal-Frontteil löst.
3. Das Terminal-Frontteil nach unten abnehmen.
4. Stecker des Flachkabels von der Terminal-Rückwand abziehen.
5. Terminal-Frontteil geschützt ablegen. VORSICHT! Elektrostatisch gefährdete Bauteile! VORSICHT, Glas!

## Anschließen am Anschlussfeld

Abbildung 3. Anschlussfeld

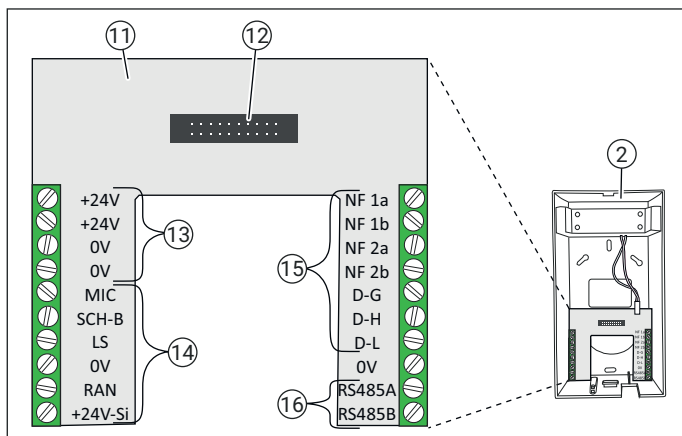

Nr.	Anschluss	Verwendbare Kabeltypen
[12]	Buchse für Flachkabel	
[13]	Spannungsversorgung	NYM 2x2,5 mm <sup>2</sup>
[14]	Zimmerbus RAN ohne Sprechen	<ul style="list-style-type: none"> <li>• J-Y(St)Y 2x2x0,8</li> <li>• CCS32</li> <li>• Optional: Min. CAT5, geschirmt, Ø min. 0,57 mm (23 AWG)</li> </ul>
[14]	Zimmerbus RAN mit Sprechen	<ul style="list-style-type: none"> <li>• 2x J-Y(St)Y 2x2x0,8</li> <li>• CCS32</li> <li>• Optional: 2x CAT5/CAT6, geschirmt, Ø min. 0,57 mm (23 AWG)</li> <li>• Optional: 1x CAT5/CAT6 S/FTP, Ø min. 0,57 mm (23 AWG)</li> <li>• Optional: 1x CAT7, Ø min. 0,57 mm (23 AWG)</li> </ul>
[15]	Gruppenbus OSYnet	<ul style="list-style-type: none"> <li>• CAT7 (22 AWG), Ø = 0,64 mm</li> <li>• J-Y(St)Y 4x2x0,8</li> <li>• Optional: Min. CAT5, geschirmt, Ø min. 0,57 mm (23 AWG)</li> <li>• Optional: J-Y(St)Y 4x2x0,6</li> </ul>
[16]	RS485	Nicht benutzen!

Anschlussklemmen	Zwei Schraubklemmen, 10-polig, Schrauben M3
Abisolierlänge	6 mm
Anschlussvermögen	0,20 – 2,50 mm <sup>2</sup>



## ACHTUNG

Wichtige Hinweise zum Anschluss von Zimmerbus RAN

- Die Leitung für die Sprachübertragung, d.h. mit den Adern „MIC“, „LS“ und „SCH-B“, darf max. 30 mm abgemantelt werden, damit die Schirmfunktion erhalten bleibt. Der Schirmdraht muss an dem Anschlusspunkt „SCH-B“ angeschlossen werden.
- Der Kabelschirm und der Schirmdraht der Leitung mit den Adern „RAN“, „+24V-Si“ und „0V“ werden nicht angeschlossen und müssen in der Einbaudose bis zum Kabelmantel entfernt werden.
- Unbenutzte Adern dürfen nicht durchverbunden werden.
- Nicht verwendete Schrauben müssen eingedreht sein.

### Spannungsversorgung

Leitung: NYM 2x2,5 mm<sup>2</sup>

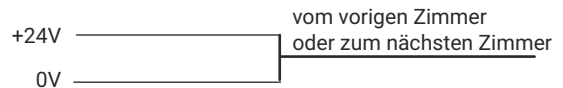

### Zimmerbus (RAN) mit Sprechen

Kabel: 2x J-Y(St)Y 2x2x0,8 (max. 4 Adern pro Klemmpunkt)

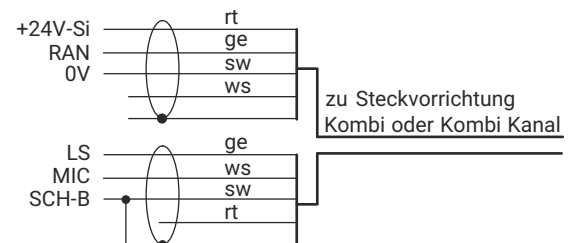

### Zimmerbus (RAN) mit Sprechen

Kabel: CCS32 (max. 4 Adern pro Klemmpunkt)

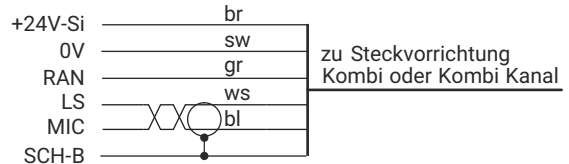

### Zimmerbus (RAN) ohne Sprechen

Kabel: J-Y(St)Y 2x2x0,8 (max. 4 Adern pro Klemmpunkt)

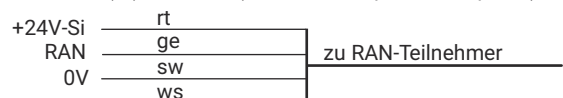

### Gruppenbus (OSYnet)

Kabel: CAT7 (22 AWG) oder CAT5 (23 AWG)

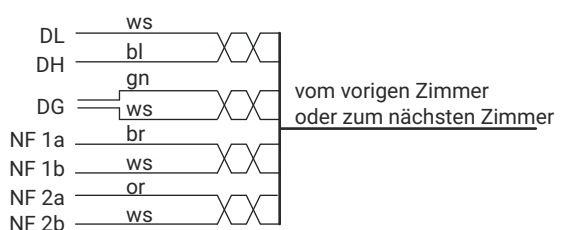

### Gruppenbus (OSYnet)

Kabel: J-Y(St)Y 4x2x0,8

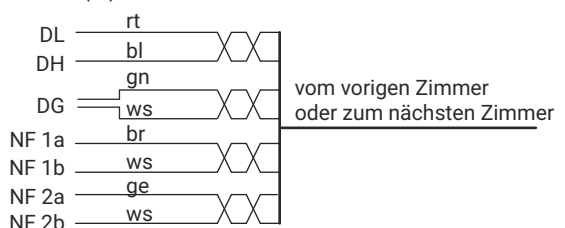

## Konfiguration

Das ComTerminal muss konfiguriert werden, wie im Folgenden beschrieben.

### Konfigurationsmenü öffnen / schließen

#### Konfigurationsmenü öffnen





- Funktionstaste ganz links und Funktionstaste ganz rechts (siehe Abbildung 1) gleichzeitig so lange (3 Sek.) gedrückt halten, bis das Konfigurationsmenü im Display erscheint.

#### Konfigurationsmenü schließen

- Haustaste so oft drücken, bis die normale Betriebsanzeige angezeigt wird, siehe Abschnitt : „Symbole im Konfigurationsmenü“ (Seite 3).

**HINWEIS!** Wenn drei Minuten keine Funktionstaste gedrückt wird, wird das Konfigurationsmenü automatisch geschlossen.

### Symbole im Konfigurationsmenü

-  Kreistaste: Markierten Menüpunkt einstellen.
-  Pfeiltaste nach oben: In der Liste nach oben wandern.
-  Pfeiltaste nach unten: In der Liste nach unten wandern.
-  Haustaste: Abbrechen, ohne zu speichern.

### Menüpunkte

Menüpunkt	Unterpunkt	Bedeutung
Sprache		Anzeigesprache dieses Gerätes einstellen.
Raumtyp		Raumtyp, z.B. Patientenzimmer, einstellen.
RAN	RAN Anzahl	Anzahl Zimmergeräte einstellen.
	Status	Prüfung, ob eingestellte Anzahl Zimmergeräte mit Anzahl funktionsbereiter Zimmergeräte übereinstimmt.
	Test RAN	Test, ob Zimmergeräte funktionsbereit sind.
Adresse		Zimmer-Adresse am Gruppenbus OSYnet einstellen.
Reinigungszeit		Zeit (in Sekunden) einstellen, die benötigt wird, um die Front des ComTerminals abzuwischen.
Kontrast		Displaykontrast einstellen.
Tastenton		Tastenton der Tasten dieses Gerätes ein- oder ausschalten. „Tastenton EIN“ wird empfohlen.
Info		Firmware-Revision dieses Gerätes anzeigen.
Audio Test		Nur für Tunstall-Techniker.
Tastenfunktion		Funktion der Tasten dieses Gerätes einstellen.
System	Kompatibilität	Kompatibilitätsmodus aus-/einschalten.
	Reset	Dieses Gerät neu starten.

### Zwingend erforderliche Einstellungen

#### Sprache einstellen

1. Mit den Pfeiltasten **Sprache** markieren; dann Kreistaste drücken.
2. Mit den Pfeiltasten gewünschte Sprache markieren: **D** = Deutsch, **GB** = Englisch usw.
3. Kreistaste drücken, um die Auswahl einzustellen.

#### Raumtyp einstellen

1. Mit den Pfeiltasten **Raumtyp** markieren; dann Kreistaste drücken.
2. Mit den Pfeiltasten gewünschten Raumtyp markieren:
  - Patientenzimmer
  - Patientenzimmer mit Abstellaste für WC-Ruf im ComTerminal
  - Dienstzimmer (Rufe bei eingeschalteter Anwesenheit werden nicht mit erhöhter Priorität signalisiert. Diese Einstellung wird

nur in Dienstzimmern von Systemen mit ManagementCenter empfohlen.)

- Kinderzimmer (Keine Taste zum Einschalten der Mithörsperre im ComTerminal. Mithörsperre AUS)
  - Anschlussterminal (Tasten und Display im ComTerminal außer Betrieb)
3. Kreistaste drücken, um die Auswahl einzustellen.

#### RAN-Anzahl einstellen (0 – 30)

RAN-Anzahl = Anzahl Zimmergeräte (Taster, Steckvorrichtungen, Zimmerleuchten etc.), die über RAN angeschlossen sind (**Keine** mit Stecker angeschlossenen Geräte wie z.B. Birntaster).

1. Mit den Pfeiltasten **RAN** markieren; dann Kreistaste drücken.
2. Mit den Pfeiltasten **RAN Anzahl** markieren; dann Kreistaste drücken.
3. Mit den Pfeiltasten die RAN-Anzahl des Zimmers markieren.
4. Kreistaste drücken, um die Auswahl einzustellen.

#### Zimmer-Adresse einstellen (0 – 110)

Jedes ComTerminal hat eine eindeutige Adresse an dem Gruppenbus OSYnet.

1. Mit den Pfeiltasten **Adresse** markieren; dann Kreistaste drücken.
2. Mit den Pfeiltasten gewünschte Adresse markieren.
3. Kreistaste drücken, um die Auswahl einzustellen.

#### Kompatibilitätsmodus (ab Firmware R4.00)

Der Kompatibilitätsmodus dient dazu, ein ComTerminal ab Firmware R4.00 in Bestandsanlagen zu betreiben. In der Werkseinstellung des ComTerminals ist der Kompatibilitätsmodus eingeschaltet.

Ab der Firmware R4.00 des ComTerminals wird der Abzug von steckbaren Rufgeräten im Zimmer als eigene Rufart „Abzugsruf“ ausgelöst. Außerdem können „Servicerufe“ mit einem ePat<sup>®</sup>lite im Zimmer ausgelöst werden. Im Kompatibilitätsmodus wird der Abzug von steckbaren Rufgeräten als Rufart „Ruf“ ausgelöst; Servicerufe können gar nicht ausgelöst werden. Um die neuen Funktionen zu nutzen, müssen Sie den Kompatibilitätsmodus ausschalten.



#### ACHTUNG

Das Ausschalten des Kompatibilitätsmodus kann in Bestandsanlagen zu Systemstörungen führen! Die neuen Funktionen stellen verschiedene Anforderungen an die Rufanlage. Insbesondere müssen Abfragestellen mit der Software PrimusGlobal auf einen Revisionsstand ab 3.19 upgedatet werden. Bestandsanlagen sind häufig sehr komplex aufgebaut (Installationshistorie, Sonderlösungen, Firmware-Revisionen). Deshalb setzt das Ausschalten des Kompatibilitätsmodus eine Prüfung und gegebenenfalls Anpassung der Bestandsanlage voraus.

#### Firmware-Revision anzeigen

1. Mit den Pfeiltasten **Info** markieren; dann Kreistaste drücken.
2. Um zum Menü zurückzukehren, die Haustaste drücken.

#### Kompatibilitätsmodus aus-/einschalten

1. Mit den Pfeiltasten **System** markieren; dann Kreistaste drücken.
2. Mit den Pfeiltasten **Kompatibilität** markieren; dann Kreistaste drücken.
3. Um den Kompatibilitätsmodus auszuschalten, mit den Pfeiltasten **Aus** markieren. Um ihn einzuschalten, **Ein** markieren.
4. Kreistaste drücken, um die Auswahl einzustellen.

### Optionale Einstellungen

Die übrigen Menüpunkte bieten optionale Einstellungen. Stellen Sie diese bei Bedarf ein, z.B. Tastenfunktionen.

#### Tastenfunktion

#### WC-Abstellung AW (ab Firmware R4.00)

- **Aus** = WC-Rufe und WC-Notrufe müssen durch eine graue WC-Abstellaste abgestellt werden (= Werkseinstellung). Die Werkseinstellung entspricht den Anforderungen der Norm DIN VDE 0834.
- **Ein** = WC-Rufe und WC-Notrufe können durch eine graue WC-Abstellaste oder durch das Ausschalten der Anwesenheit am ComTerminal abgestellt werden.



#### HINWEIS

Die Einstellung **Ein** ist gemäß der Norm DIN VDE 0834 erlaubt, wenn der Rufort vom ComTerminal aus einsehbar ist, z.B. in einem Stationsbad ohne Kabinen.

## Alarmtaste



### HINWEIS

Die Alarmtaste am ComTerminal ist nur aktiv, wenn Anwesenheit eingeschaltet ist.

- **Kurz drücken** = Ein Alarm wird durch kurzes Drücken der blauen Alarmtaste ausgelöst (= Werkseinstellung). Die Werkseinstellung entspricht den Anforderungen der Norm DIN VDE 0834.
- **2 s drücken** = Ein Alarm wird ausgelöst, wenn die blaue Alarmtaste 2 Sekunden gedrückt wurde. Diese Einstellung weicht von den Anforderungen der DIN VDE 0834 ab.
- **3 s drücken** = Ein Alarm wird ausgelöst, wenn die blaue Alarmtaste 3 Sekunden gedrückt wurde. Diese Einstellung weicht von den Anforderungen der DIN VDE 0834 ab.
- **Aus** = An dem ComTerminal ist die blaue Alarmtaste deaktiviert. An dem ComTerminal kann kein Alarm ausgelöst werden.



### WARNUNG

Das Ausschalten der Funktion der Alarmtaste am ComTerminal-F 77 0530 00 ist nicht zulässig, weil für den Benutzer nicht sichtbar ist, dass die Alarmtaste keine Funktion hat.

## AW-Taste 1

Grüne Anwesenheitstaste am ComTerminal für Personal 1:

- **Ein** = Taste ist aktiv (= Werkseinstellung)
- **Aus** = Taste ist ohne Funktion, obwohl die Taste auf dem ComTerminal zu sehen ist. Anwesenheit 1 kann am ComTerminal nicht geschaltet werden. Um die Norm DIN VDE 0834 zu erfüllen, muss stattdessen ein separater Anwesenheitstaster gut erreichbar installiert sein.

## AW-Taste 2

Gelbe Anwesenheitstaste am ComTerminal für Personal 2:

- **Ein** = Taste ist aktiv (= Werkseinstellung)
- **Aus** = Taste ist ohne Funktion, obwohl die Taste auf dem ComTerminal zu sehen ist. Anwesenheit 2 kann am ComTerminal nicht geschaltet werden.

## Zimmerbus RAN prüfen

### RAN-Status prüfen

Prüfung, ob die eingestellte RAN-Anzahl, siehe Abschnitt : „RAN-Anzahl einstellen (0 – 30)“ (Seite 3) mit der Anzahl funktionsbereiter Zimmergeräte übereinstimmt.

1. Mit den Pfeiltasten **RAN** markieren; dann Kreistaste drücken.
2. Mit den Pfeiltasten **Status** markieren; dann Kreistaste drücken. Der RAN-Status wird angezeigt:
  - **OK**: Die eingestellte Anzahl stimmt mit der Anzahl funktionsbereiter Geräte am Zimmerbus überein.
  - **Error** (Fehler): Die eingestellte Anzahl stimmt nicht mit der Anzahl funktionsbereiter Geräte am Zimmerbus überein.
3. Um zum Menü zurückzukehren, die Haustaste drücken.

Wenn **Error** angezeigt wurde, RAN-Test durchführen.

### RAN-Test durchführen

Test, ob alle Geräte am RAN korrekt angeschlossen und funktionsbereit sind:

1. Mit den Pfeiltasten **RAN** markieren; dann Kreistaste drücken.
2. Mit den Pfeiltasten **Test RAN** markieren; dann Kreistaste drücken. Der RAN-Test startet. Während des RAN-Tests wird **Testing RAN...** angezeigt. Die LEDs aller Geräte am Zimmerbus müssen blinken. Geräte, die nicht blinken, sind falsch angeschlossen oder defekt.
  - Defekte Geräte austauschen.
  - Falsch angeschlossene Geräte korrekt anschließen.
3. Um den RAN-Test zu beenden, Haustaste drücken.

## Technische Daten

Abmessungen (HxBxT)	205 x 110 x 34 mm
Gehäusematerial	ABS
Schutzart	IP20
Spannungsversorgung	24 V DC
Ruhestromaufnahme	115 mA
Max. Stromaufnahme	ca. 145 mA
Umgebungstemperatur	+5 °C bis +40 °C
Relative Luftfeuchtigkeit	0 % bis 85 % (nicht kondensierend)

Tunstall GmbH, Orkotten 66, 48291 Telgte, Deutschland  
Telefon: +49 (0) 2504/701-0, E-Mail: DE.info@tunstall.com  
www.tunstall.de

**Tunstall**

## Intended use

The ComTerminal Flamenco is designed for connection to an OSYnet group bus of a nurse call system from the Flamenco system family. The ComTerminal Flamenco controls and monitors all room functions in accordance with the German standard DIN VDE 0834. The RAN room bus is connected to the ComTerminal.

Table 1. Products

77 0510 00	ComTerminal Flamenco
77 0530 00	ComTerminal-F Flamenco

## Safety instructions



**NOTICE**  
The complete installation of the system is described in the technical manual.



**CAUTION**  
The printed circuit board includes electrostatic sensitive components. Avoid touching.



**CAUTION**  
Glass – fragile! The front panel of the ComTerminal 77 0510 00 is made of glass. Handle with care!

## Product description

The red call button serves for triggering calls. The call button is faintly lit to locate the button in the dark. It lights up brightly as soon as a call is triggered.

The blue alarm button is only active when presence is switched on. It serves to trigger cardiac alarms. The alarm button is faintly lit to locate the button in the dark. It lights up brightly as soon as a cardiac alarm is triggered.

The green presence button serves for switching presence of the staff 1 on and off. The yellow presence button serves for switching presence of the staff 2 on and off. The presence button lights up when the corresponding presence is switched on.

The four function keys, the microphone and two loudspeakers are used to answer forwarded calls from other rooms when presence is switched on.

Figure 1. Device view

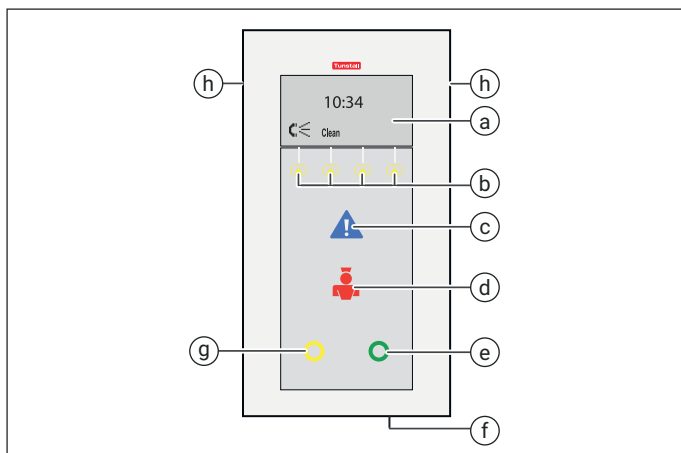

- [a] Display
- [b] Function keys
- [c] Alarm key (blue)
- [d] Call key (red)
- [e] Presence key (green) for staff 1
- [f] Microphone
- [g] Presence key (yellow) for staff 2
- [h] Loudspeakers

## Mounting/Dismantling

Figure 2. Mounting/Dismantling

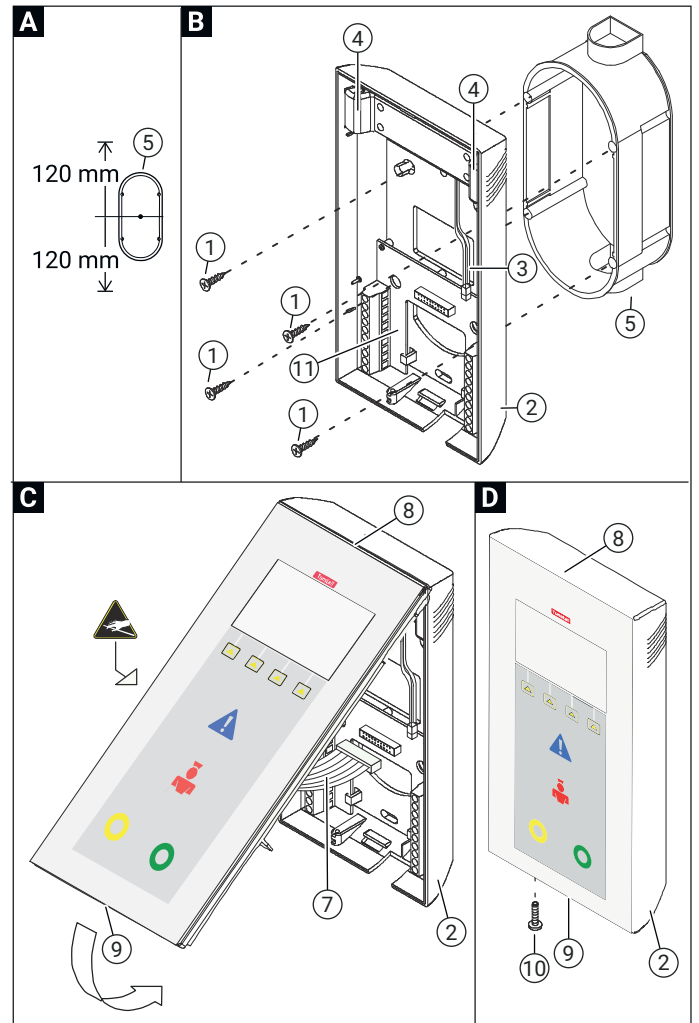

- [1]<sup>a</sup> Four back box screws
- [2] Pattress
- [3] Connection wires to the two loudspeakers
- [4] Two loudspeakers
- [5]<sup>a</sup> Back box
- [6] Front panel
- [7] Flat cable
- [8] Hinge
- [9] Catch
- [10] Security screw (M3, 10 x 3 mm, cross-head PZ)
- [11] Connection field

<sup>a</sup>Not included in the scope of delivery, please order separately.

### Back box installation

When installing the back box consider the space required for the ComTerminal. Measuring from the centre of the box, the available space must be at least 120 mm above and below, see Figure 2 A.

### Mounting the pattress

Wall mounting on two-gang back box, see Figure 2 B.

1. Feed the connection cables through the outlet in the pattress.
2. Fix the pattress to the back box using the back box screws.
3. Connect the connection cables to the connection field in the pattress according to Section : "Connecting to the connection field" (page 6).

**NOTE!** If mounting on a back box is not possible, the ComTerminal may be fixed to the wall with dowels and screws using the same holes in the pattress. Screws and dowels not included in the scope of delivery of the ComTerminal.

## Mounting the front panel

See Figure 2 C.

1. Plug the flat cable of the front panel into the appropriate socket on the connection field in the pattress.
2. Place the front panel onto the top of the pattress creating a hinge.
3. Press the front panel downwards onto the pattress with low pressure (risk of glass breakage for ComTerminal 77 0510 00!) until the catch engages. Make sure that the flat cable is not pinched.
4. For improved security the security screw can be fitted into the hole below the yellow presence key.

Finally, the ComTerminal has to be configured according to Section : "Configuration" (page 7).

## Dismantling

See Figure 2 D.

1. If a security screw is fitted into the base of the ComTerminal remove it.
2. Use a slotted screwdriver to push the catch upwards until the front panel loosens.
3. Remove the front panel.
4. Disconnect the flat cable from the pattress.
5. Lay down the front panel carefully. CAUTION! Electrostatic sensitive components! Caution: Glass!

## Connecting to the connection field

Figure 3. Connection field

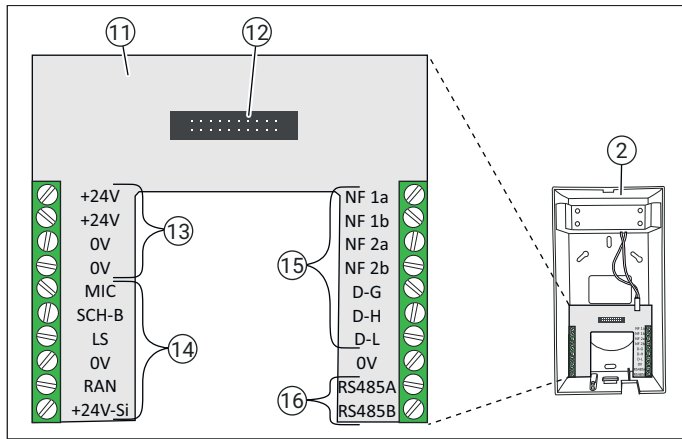

No.	Connection	Usable cable types
[12]	Socket for flat cable	
[13]	Power supply	NYM 2x2.5 mm <sup>2</sup>
[14]	RAN room bus without speech	<ul style="list-style-type: none"> <li>• J-Y(St)Y 2x2x0.8</li> <li>• CCS32</li> <li>• Optional: Min. CAT5, shielded, Ø min. 0.57 mm (23 AWG)</li> </ul>
[14]	RAN room bus with speech	<ul style="list-style-type: none"> <li>• 2x J-Y(St)Y 2x2x0.8</li> <li>• CCS32</li> <li>• Optional: 2x CAT5/CAT6, shielded, Ø min. 0.57 mm (23 AWG)</li> <li>• Optional: 1x CAT5/CAT6 S/FTP, Ø min. 0.57 mm (23 AWG)</li> <li>• Optional: 1x CAT7, Ø min. 0.57 mm (23 AWG)</li> </ul>
[15]	OSYnet group bus	<ul style="list-style-type: none"> <li>• CAT7 (22 AWG), Ø = 0.64 mm</li> <li>• J-Y(St)Y 4x2x0.8</li> <li>• Optional: Min. CAT5, shielded, Ø min. 0.57 mm (23 AWG)</li> <li>• Optional: J-Y(St)Y 4x2x0.6</li> </ul>
[16]	RS485	Do not use!

Connectors	2 screw terminals, 10-pole , screw M3
Wire stripping length	6 mm
Connection capacity	0.20 – 2.50 mm <sup>2</sup>



### CAUTION

Important notes for connection of the RAN room bus

- The cable for speech transmission, i.e. the cable containing the wires "MIC", "LS", and "SCH-B", may be stripped for a max. of 30 mm only, to ensure the protective screen function. The shield wire must be connected to the connection point "SCH-B".
- The cable shield and the shield wire of the cable containing the wires "RAN", "+24V-Si" and "0V" are not connected and must be removed in the back box up to the cable sheath.
- Unused wires must not be interconnected.
- Unused screws must be screwed in.

### Power supply

Cable: NYM 2x2.5 mm<sup>2</sup>

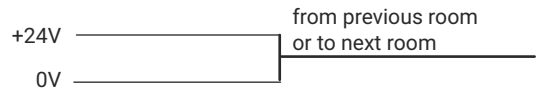

### RAN room bus with speech

Cable: 2x J-Y(St)Y 2x2x0.8 (max. 4 wires per connection point)

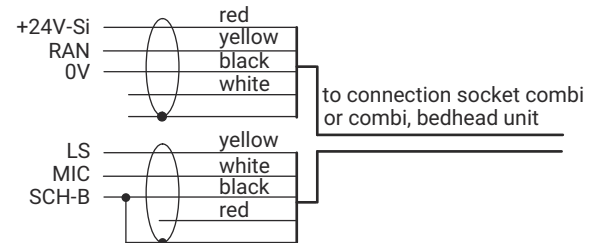

### RAN room bus with speech

Cable: CCS32 (max. 4 wires per connection point)

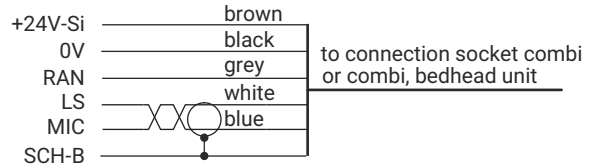

### RAN room bus without speech

Cable: J-Y(St)Y 2x2x0.8 (max. 4 wires per connection point)

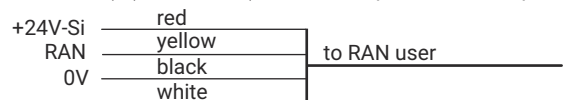

### OSYnet group bus

Cable: CAT7 (22 AWG) or CAT5 (23 AWG)

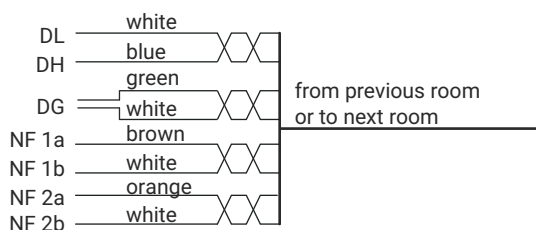

### OSYnet group bus

Cable: J-Y(St)Y 4x2x0.8

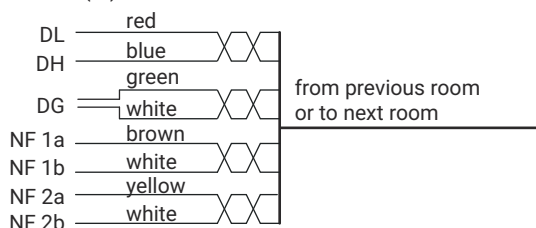

## Configuration

The ComTerminal must be configured as described below.

### Opening/closing the configuration menu

#### How to open the configuration menu





- Press the left and right function keys (see Figure 1) simultaneously (3 sec.) until the configuration menu is displayed.

#### How to close the configuration menu

- Press the home key repeatedly until the normal operating display is shown, see Section : "Symbols in the configuration menu" (page 7).

**NOTICE!** If no function key is pressed for three minutes, the configuration menu is closed automatically.

### Symbols in the configuration menu

-  Circle key: Set the highlighted menu item.
-  Upwards arrow key: Scroll upwards through the list.
-  Downwards arrow key: Scroll downwards through the list.
-  Home key: Cancel, without saving.

### Menu items

Menu item	Subitem	Meaning
Language		Setting display language of this device.
Room type		Setting room type, e.g. Patient room.
RAN	RAN number	Setting of number of room devices.
	Status	Checking whether the set RAN number equals the number of operational room devices.
	Test RAN	Test if room devices are ready to operate.
Address		Setting of room address on OSYnet group bus.
Cleaning Time		Setting the time (in seconds) it will take to wipe the front of the ComTerminal.
Contrast		Setting of display contrast.
Key Sound		Switching the key sound of this device on or off. "Key sound ON" is recommended.
Info		Displaying the firmware revision of this device.
Audio Test		Only for Tunstall technicians.
Key Function		Setting of the function of the keys of this device.
System	Compatibility	Disabling/enabling the compatibility mode.
	Reset	Restart this device.

### Mandatory settings

#### Setting the language

- Highlight **Language** using the arrow keys. Then press the circle key.
- Highlight the desired language using the arrow keys: **D** = German; **GB** = English; etc.
- Press the circle key to set the selection.

#### Selecting the room type

- Highlight **Room type** using the arrow keys. Then press the circle key.
- Highlight the desired room type using the arrow keys:
  - Patient room
  - Patient room with cancel key for WC call at the ComTerminal
  - Staff room (Calls with presence switched on are not signalled with higher priority. This setting is only recommended in staff rooms of systems with ManagementCenter.)
  - Children's room (no key to switch the privacy function at ComTerminal. Privacy OFF)
  - Connection terminal (keys and display at ComTerminal non-operational)

- Press the circle key to set the selection.

#### Setting of RAN number (0 – 30)

RAN number = Number of devices in the room (switches, connection sockets, room lamps, etc.) that are connected via RAN. (**No** plug-in connected devices, e.g. pear push switches).

- Highlight **RAN** using the arrow keys. Then press the circle key.
- Highlight **RAN number** using the arrow keys. Then press the circle key.
- Highlight the desired RAN number using the arrow keys.
- Press the circle key to set the selection.

#### Setting of room address (0 – 110)

Each ComTerminal has a unique address on the OSYnet group bus.

- Highlight **Address** using the arrow keys. Then press the circle key.
- Highlight the desired room address using the arrow keys.
- Press the circle key to set the selection.

#### Compatibility mode (as of firmware R4.00)

The compatibility mode is used to operate a ComTerminal from firmware R4.00 in existing installations. Compatibility mode is enabled in the factory settings of the ComTerminal.

As of firmware R4.00 of the ComTerminal, the disconnection of plug-in call devices in the room is triggered as a separate call type "Plug alert". In addition, "Service calls" can be raised with an ePat<sup>®</sup>lite in the room. In compatibility mode, the disconnection of plug-in call devices is triggered as call type "call"; service calls cannot be triggered at all. To use the new functions, you must disable the compatibility mode.



#### CAUTION

Disabling the compatibility mode can result in system malfunctions in existing installations! The new functions have various requirements for the nurse call system. In particular, consoles running PrimusGlobal software must be updated to a revision level of 3.19 or higher. Existing systems often have a very complex structure (installation history, special solutions, firmware revisions). Therefore, disabling the compatibility mode requires a check and, if necessary, adaptation of the existing system.

#### Displaying the firmware revision

- Highlight **Info** using the arrow keys. Then press the circle key.
- Press the home key to return to the menu.

#### Disabling/enabling the compatibility mode

- Highlight **System** using the arrow keys. Then press the circle key.
- Highlight **Compatibility** using the arrow keys. Then press the circle key.
- To disable compatibility mode, highlight **Off** using the arrow keys. To enable it, highlight **On**.
- Press the circle key to set the selection.

### Optional settings

The remaining menu items provide optional settings. Set these if required, e.g. key functions.

#### Key Function

##### Presence cancels WC (as of firmware R4.00)

- Off** = WC calls and WC emergency calls must be cancelled with a grey WC cancel button (= factory setting). The factory setting complies with the requirements of the German standard DIN VDE 0834.
- On** = WC calls and WC emergency calls can be cancelled with a grey WC cancel button or by switching off the presence at the ComTerminal.



#### NOTICE

According to the German standard DIN VDE 0834, the **On** setting is permitted if the call location can be seen from the ComTerminal, e.g. in a ward bathroom without cubicles.

#### Alarm Key



#### NOTICE

The alarm button on the ComTerminal is only active when Presence is switched on.

- Press briefly** = A cardiac alarm is triggered by briefly pressing the blue alarm key (= factory setting). The factory setting corresponds to the requirements of the German standard DIN VDE 0834.
- Press 2 s** = A cardiac alarm is triggered when the blue alarm key has been pressed and held for 2 seconds. This setting deviates from the requirements of the German standard DIN VDE 0834.

- **Press 3 s** = A cardiac alarm is triggered when the blue alarm key has been pressed and held for 3 seconds. This setting deviates from the requirements of the German standard DIN VDE 0834.
- **Off** = The blue alarm key on the ComTerminal is disabled. No cardiac alarm can be triggered on the ComTerminal.



#### WARNING

It is not permitted to switch off the function of the alarm key of the ComTerminal-F 77 0530 00, because it is not visible to the user that the alarm key has no function.

#### Presence key 1

Green presence key on ComTerminal for staff 1:

- **On** = Key is enabled (= factory setting).
- **Off** = Key is without function, although the key is visible on the ComTerminal. Presence 1 cannot be switched on the ComTerminal. To comply with the German standard DIN VDE 0834, a separate presence switch must be installed instead and be easily accessible.

#### Presence key 2

Yellow presence key on ComTerminal for staff 2:

- **On** = Key is enabled (= factory setting).
- **Off** = Key is without function, although the key is visible on the ComTerminal. Presence 2 cannot be switched on the ComTerminal.

## Testing the RAN room bus

### Testing the RAN status

Check whether the set RAN number equals the number of operational room devices; refer to Section : "Setting of RAN number (0 – 30)" (page 7).

1. Tap **RAN** in the "Settings" menu.
2. Highlight **Status** using the arrow keys. Then press the circle key. The RAN status is displayed:
  - **OK**: The set RAN number matches the number of operational devices on the room bus.
  - **Error**: The set RAN number does not match the number of operational devices on the room bus.
3. Press the home key to return to the menu.

If **Error** has been displayed, perform a RAN test.

### Performing a RAN test

Test whether all devices on the RAN are correctly connected and operational:

1. Highlight **RAN** using the arrow keys. Then press the circle key
2. Highlight **Test RAN** using the arrow keys. Then press the circle key. The RAN test starts. During the RAN test **Testing RAN...** is displayed. The LEDs of all devices on the room bus must flash. Devices not flashing have been connected incorrectly or are defective.
  - Replace defective devices.
  - Reconnect any devices that have not been connected correctly.
3. To end the RAN test, press the home key.

## Technical data

Dimensions (HxWxD)	205 x 110 x 34 mm
Housing material	ABS
Ingress protection code	IP20
Power supply	24 V DC
Quiescent current consumption	115 mA
Max. current consumption	approx. 145 mA
Ambient temperature	+5 °C to +40 °C
Relative humidity	0 % to 85 % (non-condensing)

Tunstall GmbH, Orkotten 66, 48291 Telgte, Germany  
 Tel: +49 (0) 2504/701-0, E-Mail: DE.Info@tunstall.com  
 www.tunstall.de/en-de/



## Utilisation prévue

Le ComTerminal Flamenco est prévu pour le raccordement à un bus de groupe OSYnet d'un système d'appel malade de la famille de systèmes Flamenco. Le ComTerminal Flamenco contrôle et surveille toutes les fonctions de chambre conformément à la norme allemande DIN VDE 0834. Le bus de chambre RAN est raccordé au ComTerminal.

Tableau 1. Produits

77 0510 00	ComTerminal Flamenco
77 0530 00	ComTerminal-F Flamenco

## Consignes de sécurité



**AVIS**  
L'installation complète du système est décrite dans le manuel technique.



**ATTENTION**  
Les circuits imprimés sont équipés de composants sensibles aux décharges électrostatiques. Évitez tout contact direct.



**ATTENTION**  
Verre - Fragile ! Le panneau frontal du ComTerminal 77 0510 00 est en verre.

## Description du produit

La touche d'appel rouge sert à déclencher des appels. La touche d'appel est faiblement éclairée pour localiser la touche dans l'obscurité. Elle s'allume vivement dès qu'un appel est déclenché.

La touche d'alarme bleue n'est active que lorsque la présence est activée. Elle sert à déclencher des alarmes. La touche d'alarme bleue s'allume faiblement pour permettre de la trouver dans l'obscurité. Elle s'allume fortement dès qu'une alarme est déclenchée.

La touche de présence verte permet d'activer et de désactiver la présence du personnel 1. La touche de présence jaune permet d'activer et de désactiver la présence du personnel 2. La touche de présence est allumée lorsque la présence correspondante est activée.

Les quatre touches de fonction, le microphone et les deux haut-parleurs servent, lorsque la présence est activée, à répondre aux appels renvoyés depuis d'autres chambres.

Figure 1. Vue de l'appareil

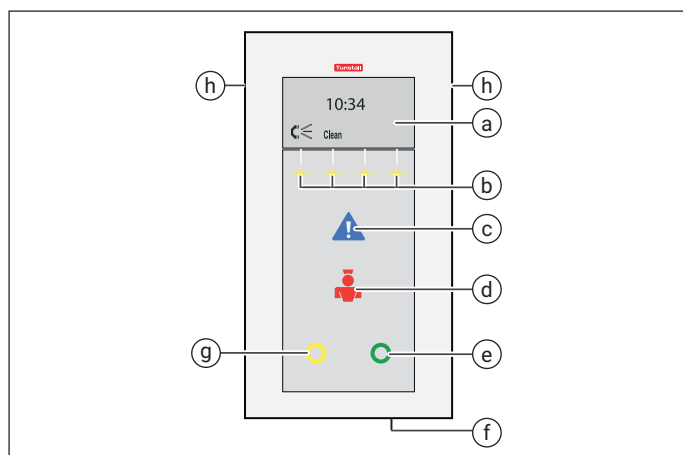

- [a] Écran
- [b] Touches de fonction
- [c] Touche d'alarme (bleue)
- [d] Touche d'appel (rouge)
- [e] Touche de présence (verte) pour le personnel 1
- [f] Microphone
- [g] Touche de présence (jaune) pour le personnel 2
- [h] Haut-parleurs

## Montage/Démontage

Figure 2. Montage / Démontage

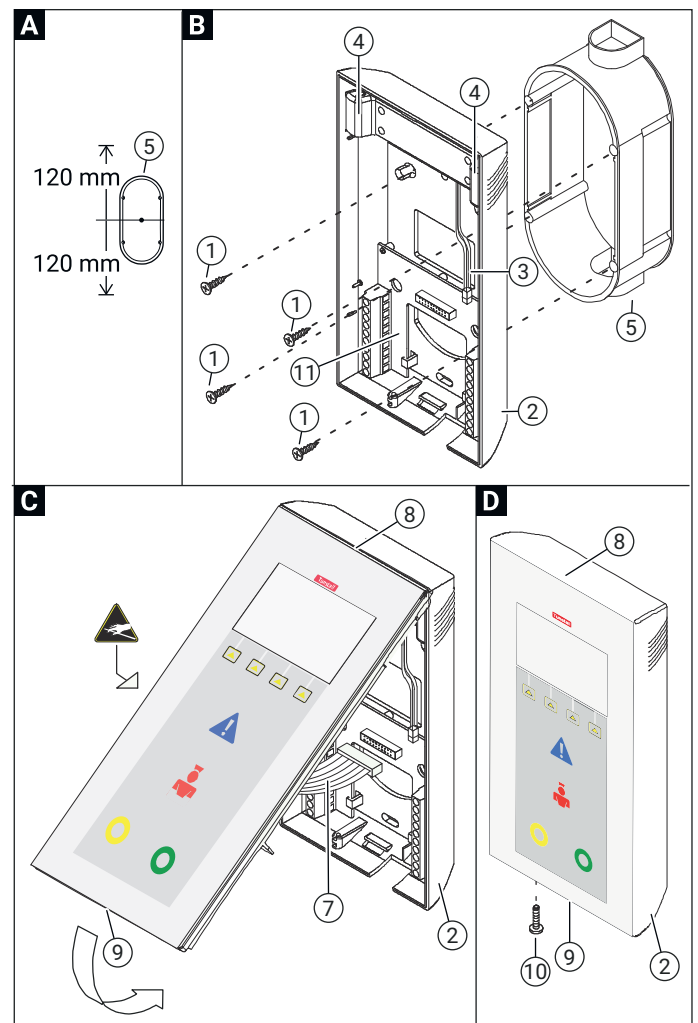

- [1]<sup>a</sup> Quatre vis de la boîte d'encastrement
- [2] Panneau arrière du terminal
- [3] Conduites de raccordement vers les haut-parleurs
- [4] Deux haut-parleurs
- [5]<sup>a</sup> Boîte d'encastrement
- [6] Panneau frontal
- [7] Câble plat
- [8] Charnière
- [9] Ergot
- [10] Vis de blocage (M3, 10 x 3 mm, cruciforme PZ)
- [11] Panneau de connexion

<sup>a</sup>Non fourni, doit être commandé séparément.

### Poser la boîte d'encastrement

Lors de la pose de la boîte d'encastrement, tenir compte de l'espace nécessaire au ComTerminal. Il faut prévoir un espace d'au moins 120 mm vers le haut et vers le bas à partir du centre de la boîte, voir Figure 2 A.

### Montage du panneau arrière du terminal

Montage mural sur boîte d'encastrement double, voir Figure 2 B.

1. Passer les câbles de raccordement par l'ouverture dans le panneau arrière du terminal.
2. Visser le panneau arrière avec les vis de la boîte d'encastrement sur cette dernière.
3. Brancher les fils de raccordement au connecteur du panneau arrière du terminal selon Section : « Branchement au panneau de connexion » (page 10).

**REMARQUE** ! Si le montage sur une boîte d'encastrement n'est pas possible, le ComTerminal peut être fixé au mur à l'aide de vis et de chevilles,

en utilisant les mêmes trous dans le panneau arrière du terminal. Vis et chevilles non fournies avec le ComTerminal.

## Montage du panneau frontal du terminal

Voir Figure 2 C.

1. Connecter le câble plat du panneau frontal du terminal à la borne correspondante sur le panneau arrière du terminal.
2. Poser le panneau frontal du terminal sur le panneau arrière de manière à former une charnière.
3. Appuyer doucement (risque de bris de verre du ComTerminal 77 0510 00 !) pour enfoncer le panneau frontal sur le panneau arrière jusqu'à ce que l'ergot soit encliqueté. Veiller à ne pas coincer le câble plat.
4. Pour plus de stabilité, la vis de blocage peut être vissée dans le perçage sous la touche de présence jaune.

Enfin, le ComTerminal doit être configuré, voir Section : « Configuration » (page 11).

## Démontage

Voir Figure 2 D.

1. Si une vis de blocage est vissée dans la partie inférieure du ComTerminal, la desserrer.
2. Presser doucement l'ergot vers le haut avec un tournevis jusqu'à ce que le panneau frontal se détache.
3. Retirer le panneau frontal du terminal par le bas.
4. Retirer la fiche du câble plat du panneau arrière du terminal.
5. Poser le panneau frontal du terminal de manière à ce qu'il soit protégé. ATTENTION ! pièces susceptibles d'être endommagées par l'électricité statique ! Verre – fragile !

## Branchement au panneau de connexion

Figure 3. Panneau de connexion

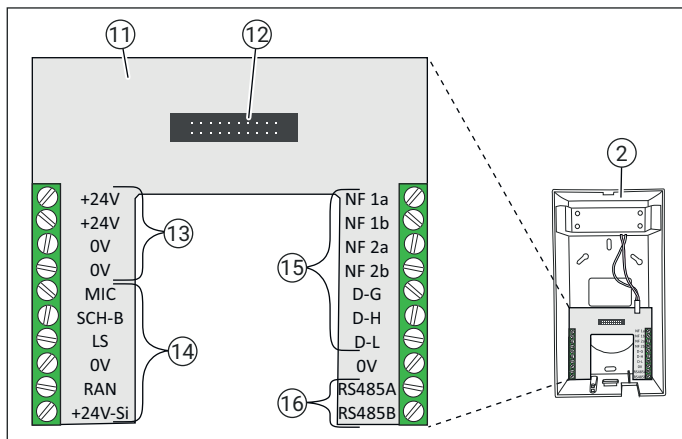

N°	Connexion	Types de câbles utilisables
[12]	Prise pour câble plat	
[13]	Alimentation en tension	NYM 2x2,5 mm <sup>2</sup>
[14]	Bus de chambre RAN sans phonie	<ul style="list-style-type: none"> <li>• J-Y(St)Y 2x2x0,8</li> <li>• CCS32</li> <li>• En option : min. CAT5, blindé, Ø min. 0,57 mm (23 AWG)</li> </ul>
[14]	Bus de chambre RAN avec phonie	<ul style="list-style-type: none"> <li>• 2x J-Y(St)Y 2x2x0,8</li> <li>• CCS32</li> <li>• En option : 2x CAT5/CAT6, blindé, Ø min. 0,57 mm (23 AWG)</li> <li>• En option : 1x CAT5/CAT6 S/FTP, Ø min. 0,57 mm (23 AWG)</li> <li>• En option : 1x CAT7, Ø min. 0,57 mm (23 AWG)</li> </ul>
[15]	Bus de groupe OSYnet	<ul style="list-style-type: none"> <li>• CAT7 (22 AWG), Ø = 0,64 mm</li> <li>• J-Y(St)Y 4x2x0,8</li> <li>• En option : Min. CAT5, blindé, Ø min. 0,57 mm (23 AWG)</li> <li>• En option : JY(St)Y 4x2x0,6</li> </ul>
[16]	RS485	Ne pas utiliser !

Borniers	2 borniers à vis, 10 pôles, vis M3
Longueur de dénudage	6 mm
Capacité de raccordement	0,20 – 2,50 mm <sup>2</sup>



### ATTENTION

Remarques importantes sur le bus de chambre RAN

- Le câble pour la transmission vocale, c'est-à-dire avec les fils "MIC", "LS" et "SCH-B", peut être dénudé sur 30 mm maximum afin de conserver la fonction de blindage. Le fil de blindage doit être raccordé au point de connexion "SCH-B".
- Le blindage du câble et le fil de blindage du câble avec les fils "RAN", "+24V-Si" et "0V" ne sont pas raccordés et doivent être retirés dans la boîte d'encastrement jusqu'à la gaine du câble.
- Fils inutilisés ne doivent pas être reliés entre eux.
- Vis non utilisées doivent être vissées.

### Alimentation en tension

Câble : NYM 2x2,5 mm<sup>2</sup>

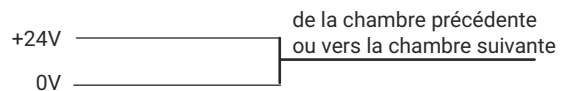

### Bus de chambre (RAN) avec phonie

Câble : 2x J-Y(St)Y 2x2x0,8 (max. 4 fils par point de raccordement)

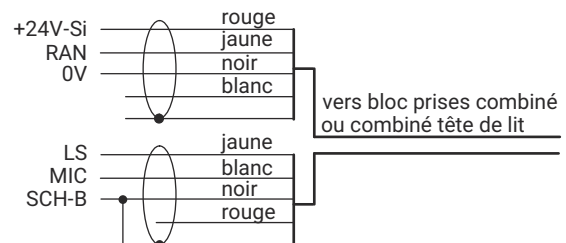

### Bus de chambre (RAN) avec phonie

Câble : CCS32 (max. 4 fils par point de raccordement)

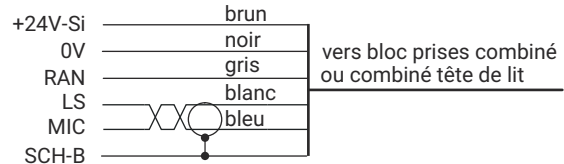

### Bus de chambre (RAN) sans phonie

Câble : J-Y(St)Y 2x2x0,8 (max. 4 fils par point de raccordement)

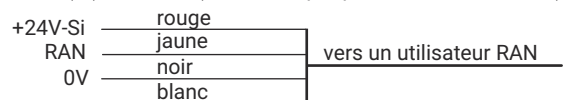

### Bus de groupe (OSYnet)

Câble : CAT7 (22 AWG) ou CAT5 (23 AWG)

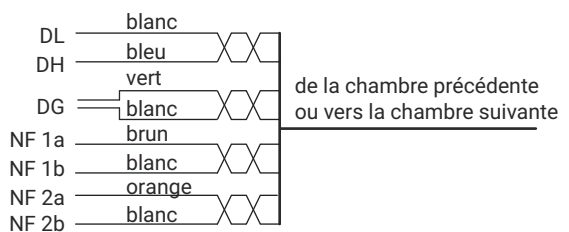

### Bus de groupe (OSYnet)

Câble : J-Y(St)Y 4x2x0,8

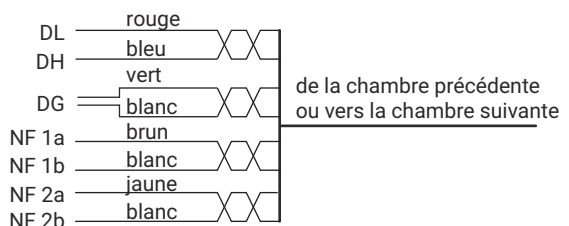

# Configuration

Le ComTerminal doit être configuré comme décrit ci-dessous.

## Ouvrir/fermer le menu de configuration

### Ouvrir le menu de configuration





- Appuyer simultanément sur la touche de fonction la plus à gauche et sur la touche de fonction la plus à droite (voir Figure 1) et les maintenir enfoncées pendant 3 secondes, jusqu'à ce que le menu de configuration s'affiche.

### Fermer le menu de configuration

- Appuyer plusieurs fois sur la touche maison jusqu'à ce que l'affichage de fonctionnement normal s'affiche, voir Section : « Symboles du menu de configuration » (page 11).

**REMARQUE !** Si aucune touche de fonction n'est pressée pendant trois minutes, le menu de configuration disparaît automatiquement.

## Symboles du menu de configuration

-  Touche Sélection : Sélection Menu.
-  Touche Flèche Haut : Faire défiler la liste vers le haut.
-  Touche Flèche Bas : Faire défiler la liste vers le bas.
-  Touche Maison : Annuler sans sauvegarder.

## Points de menu

Point de menu	Sous-point	Signification
Langue		Définir la langue d'affichage de cet appareil.
Type chamb.		Définir le type de chambre, par exemple chambre patient.
RAN	Nombre RAN	Définir le nombre d'appareils de chambre.
	État	Test permettant de contrôler si les appareils de chambre sont opérationnels et correctement raccordés au bus RAN.
	Test RAN	Tester si les appareils de chambre sont opérationnels.
Adresse		Définir l'adresse de la chambre sur le bus de groupe OSYnet.
Temps nettoyage		Définir le temps (en secondes) de nettoyage du panneau frontal.
Contraste		Régler le contraste de l'écran.
Son des touches		Activer ou désactiver le signal sonore lors de la pression des touches du ComTerminal. « Son de touches Activé » est recommandé.
Info		Afficher la révision du firmware de cet appareil.
Audio Test		Pour les techniciens Tunstall uniquement.
Touches		Paramétrer la fonction des touches de cet appareil.
Système	Compatibilité	Désactiver/activer le mode de compatibilité.
	Reset	Redémarrer cet appareil.

## Réglages obligatoires

### Choix de la langue

- Mettre en surbrillance **Langue** avec les touches fléchées, puis appuyer sur la touche Sélection.
- Mettre en surbrillance la langue souhaitée avec les touches fléchées : **GB** = anglais, **F** = français, etc.
- Appuyer sur la touche Sélection.

### Choisir le type de chambre

- Mettre en surbrillance **Type chamb.** avec les touches fléchées, puis appuyer sur la touche Sélection.
- Mettre en surbrillance le type souhaité avec les touches fléchées :
  - Chambre patient

- Chambre patient avec une touche d'arrêt dans le ComTerminal pour Appel WC
  - Office (les appels lorsque la présence est activée ne sont pas signalés avec une priorité accrue. Ce réglage n'est recommandé que dans les offices des systèmes avec ManagementCenter).
  - Chambre d'enfants (pas de touche pour activer le secret dans le ComTerminal, secret ARRÊT)
  - Mode Terminal (touches et écran dans le ComTerminal hors service)
- Appuyer sur la touche Sélection pour confirmer votre choix.

### Définir le nombre RAN (0 – 30)

Nombre RAN = nombre d'appareils de chambre (blocs, bloc prises, hublots de chambre, etc.) raccordés via RAN (**pas d'appareils raccordés par fiche, comme p.ex. des poires d'appel**).

- Mettre en surbrillance **RAN** avec les touches fléchées puis appuyer sur la touche Sélection.
- Mettre en surbrillance **Nombre RAN** avec les touches fléchées, puis appuyer sur la touche Sélection.
- Choisir le nombre RAN de la chambre avec les touches fléchées.
- Appuyer sur la touche Sélection pour confirmer votre choix.

### Régler l'adresse de chambre (0 – 110)

Chaque ComTerminal a une adresse unique sur le bus de groupe OSYnet.

- Mettre en surbrillance **Adresse** avec les touches fléchées, puis appuyer sur la touche Sélection.
- Mettre en surbrillance l'adresse souhaitée avec les touches fléchées.
- Appuyer sur la touche Sélection pour confirmer votre choix.

### Mode de compatibilité (à partir du firmware R4.00)

Le mode de compatibilité sert à utiliser un ComTerminal à partir du firmware R4.00 dans des installations existantes. Dans le réglage d'usine du ComTerminal, le mode de compatibilité est activé.

A partir de la révision R4.00 du firmware du ComTerminal, l'arrachement de la fiche de dispositifs d'appel enfichables dans la chambre est déclenché comme type d'appel propre "Poire arrachée". En outre, des "Appels Service" peuvent être déclenchés avec un ePat<sup>®</sup>lite. En mode de compatibilité, l'arrachement de la fiche de dispositifs d'appel enfichables est déclenché comme type d'appel "Appel" ; les appels service ne peuvent pas du tout être déclenchés. Pour utiliser les nouvelles fonctionnalités, vous devez désactiver le mode de compatibilité.



### ATTENTION

La désactivation du mode de compatibilité peut entraîner des dysfonctionnements du système dans les installations existantes ! Les nouvelles fonctions posent différentes exigences au système d'appel malade. En particulier, les pupitres de réponse avec le logiciel PrimusGlobal doivent être mis à jour à un niveau de révision à partir de 3.19. Les installations existantes ont souvent une structure très complexe (historique d'installation, solutions spéciales, révisions de firmware). C'est pourquoi la désactivation du mode de compatibilité présuppose un contrôle et, le cas échéant, une adaptation de l'installation existante.

### Afficher la révision du firmware

- Mettre en surbrillance **Info** avec les touches fléchées, puis appuyer sur la touche Sélection.
- Appuyer sur la touche Maison pour retourner au menu.

### Désactiver/activer le mode de compatibilité

- Mettre en surbrillance **Système** avec les touches fléchées, puis appuyer sur la touche Sélection.
- Mettre en surbrillance **Compatibilité** avec les touches fléchées, puis appuyer sur la touche Sélection.
- Pour désactiver le mode de compatibilité, mettre en surbrillance **Désactivé** avec les touches fléchées. Pour l'activer, mettre en surbrillance **Activé**.
- Appuyer sur la touche Sélection pour confirmer votre choix.

## Réglages optionnels

Les autres points de menu proposent des réglages optionnels. Réglez-les si nécessaire, p.ex. les fonctions des touches.

## Touches

### Prés. arrête WC (à partir du firmware révision R4.00)

- Désactivé** = Les appels WC et les appels urgents WC doivent être arrêtés par un bouton d'arrêt WC gris (= réglage d'usine). Le réglage d'usine correspond aux exigences de la norme allemande DIN VDE 0834.

- **Activé** = Les appels WC et les appels urgents WC peuvent être arrêtés par un bouton d'arrêt WC gris ou par la désactivation de la présence sur le ComTerminal.



#### AVIS

Le réglage **Activé** est autorisé selon la norme allemande DIN VDE 0834 si le lieu d'appel est visible depuis le ComTerminal, p. ex. dans une salle de bain de service sans cabines.

#### Touche d'alarme



#### AVIS

La touche d'alarme est seulement active lorsque la présence dans la pièce est activée.

- **Appuyer brièvement** = Une alarme est déclenchée en appuyant brièvement sur la touche d'alarme bleue (= réglage d'usine). Le réglage d'usine correspond aux exigences de la norme allemande DIN VDE 0834.
- **2 secondes** = Une alarme est déclenchée lorsque la touche d'alarme bleue a été enfoncée pendant 2 secondes. Ce réglage diffère des exigences de la norme allemande DIN VDE 0834.
- **3 secondes** = Une alarme est déclenchée lorsque la touche d'alarme bleue a été enfoncée pendant 3 secondes. Ce réglage diffère des exigences de la norme allemande DIN VDE 0834.
- **Désactivé** = Sur le ComTerminal, la touche d'alarme bleue est désactivée. Aucune alarme ne peut être déclenchée sur le ComTerminal.



#### AVERTISSEMENT

La désactivation de la fonction de la touche d'alarme sur le ComTerminal-F 77 0530 00 n'est pas autorisée, car il n'est pas visible pour l'utilisateur que la touche d'alarme n'a pas de fonction.

#### Touche de présence 1

Touche de présence verte sur le ComTerminal pour le personnel 1 :

- **Activé** = Touche est active (= réglage d'usine)
- **Désactivé** = La touche est sans fonction, bien que la touche soit visible sur le ComTerminal. La présence 1 ne peut pas être commutée sur ComTerminal. Pour être conforme à la norme allemande DIN VDE 0834, il faut installer à la place un bloc de présence séparé bien accessible.

#### Touche de présence 2

Touche de présence jaune sur le ComTerminal pour le personnel 2 :

- **Activé** = Touche est active (= réglage d'usine)
- **Désactivé** = La touche est sans fonction, bien que la touche soit visible sur le ComTerminal. La présence 1 ne peut pas être commutée sur ComTerminal. Pour être conforme à la norme allemande DIN VDE 0834, il faut installer à la place un bloc de présence séparé bien accessible.

## Tester le bus de chambre RAN

### Vérifier l'état du RAN

Vérifier si le numéro RAN réglé, voir Section : « Définir le nombre RAN (0 – 30) » (page 11) correspond bien au nombre d'appareils de chambre opérationnels.

1. Mettre en surbrillance **RAN** avec les touches fléchées, puis appuyer sur la touche Sélection.
2. Mettre en surbrillance **État** avec les touches fléchées, puis appuyer sur la touche Sélection.  
L'état RAN s'affiche :
  - **OK** : Le nombre réglé correspond au nombre d'appareils opérationnels sur le bus de chambre.
  - **Error** (Erreur) : Le nombre réglé ne correspond pas au nombre d'appareils opérationnels sur le bus de chambre..
3. Appuyer sur la touche Maison pour revenir au menu.

Effectuer un Test RAN en cas de message d'erreur (**Error**).

### Effectuer un test RAN

Tester si tous les appareils du RAN sont correctement connectés et opérationnels :

1. Mettre en surbrillance **RAN** avec les touches fléchées, puis appuyer sur la touche Sélection.
2. Mettre en surbrillance **Test RAN** avec les touches fléchées, puis appuyer sur la touche Sélection.  
Le test RAN démarre. Pendant le test RAN, **Testing RAN...** s'affiche à l'écran. Les LEDs de tous les appareils sur le bus de chambre

doivent clignoter. Les appareils qui ne clignotent pas sont raccordés de manière incorrecte ou sont défectueux.

- Remplacer les appareils défectueux.
  - Brancher correctement les appareils mal raccordés.
3. Pour terminer le test RAN, appuyer sur la touche Maison.

## Données techniques

Dimensions (HxLxP)	205 x 110 x 34 mm
Matériau du boîtier	ABS
Indice de protection	IP20
Alimentation en tension	24 V DC
Consommation au repos	115 mA
Consommation maximale	environ 145 mA
Température ambiante	+5 °C à +40 °C
Humidité relative	0 % à 85 % (sans condensation)

Tunstall GmbH, Orkotten 66, 48291 Telgte, Allemagne  
Téléphone : +49 (0) 2504/701-0, e-mail : DE.Info@tunstall.com  
www.tunstall.de

**Tunstall**